

Pompe à chaleur pour eau chaude sanitaire

OCETD 300 EH - OCETD 300 E



**Notice d'installation
et d'entretien**

Sommaire

| | | |
|----------|--|-----------|
| 1 | Introduction | 3 |
| 1.1 | Symboles et abréviations | 3 |
| 1.2 | Généralités | 3 |
| 2 | Consignes de sécurité et recommandations | 4 |
| 2.1 | Consignes de sécurité | 4 |
| 2.2 | Recommandations | 4 |
| 3 | Description technique | 5 |
| 3.1 | Caractéristiques techniques | 5 |
| 3.2 | Principaux composants | 5 |
| 3.3 | Principe de fonctionnement | 6 |
| 4 | Installation | 7 |
| 4.1 | Colisage | 7 |
| 4.2 | Montage | 7 |
| 4.2.1 | Implantation | 7 |
| 4.2.2 | Dimensions principales | 8 |
| 4.3 | Raccordement hydraulique | 8 |
| 4.4 | Raccordement électrique | 11 |
| 4.5 | Dispositifs de sécurité et de régulation | 14 |
| 5 | Mise en service | 16 |
| 5.1 | Tableau de commande | 16 |
| 6 | Contrôle et entretien | 18 |
| 6.1 | En cas de dérangement | 18 |
| 6.1.1 | Incidents et remèdes | 18 |
| 7 | Fiche de maintenance | 19 |
| 8 | Pièces de rechange - OCETD 300 EH - OCETD 300 E | 20 |

1 Introduction

1.1 Symboles et abréviations

 **Attention danger**
Risque de dommages corporels et matériels. Respecter impérativement les consignes pour la sécurité des personnes et des biens.

 Information particulière
Tenir compte de l'information pour maintenir le confort.

 Renvoi vers d'autres notices ou d'autres pages de la notice.

ECS : Eau Chaude Sanitaire

1.2 Généralités

 Le bon fonctionnement de l'appareil est conditionné par le strict respect de la présente notice.

■ Conformité de conception et de fabrication

Le présent produit est conforme aux exigences de la directive européenne 97 / 23 / CE, article 3, paragraphe 3, concernant les appareils à pression.

■ Conformité électrique / Marquage

Le présent produit est conforme aux exigences des directives européennes et normes suivantes :

- 2006/95/CE Directive Basse Tension
Norme visée : EN 60.335.1.
- 2004/108/CE Directive Compatibilité Electromagnétique
Normes visées : EN 50.081.1 / EN 50.082.1 / EN 55.014.

2 Consignes de sécurité et recommandations

2.1 Consignes de sécurité

⚠ Toute intervention sur l'installation doit être effectuée par un professionnel qualifié, dans le respect des règles de l'art et d'après cette notice.

Conserver ce document à proximité du lieu d'installation.

Pour bénéficier de la garantie, aucune modification ne doit être effectuée sur l'appareil.

Le circuit réfrigérant est "hermétiquement fermé" et contient le fluide frigorigène fluoré R134a avec une valeur de GWP de 1300, répertorié dans le protocole de Kyoto. Il est sans HCFC, inoffensif pour la couche d'ozone et ininflammable.

2.2 Recommandations

■ Stockage et transport

Le chauffe-eau thermodynamique doit être stocké et transporté emballé, et à la verticale, sans remplissage d'eau.

Sur les distances courtes, inclinaison maximale tolérée : 45°.

Températures ambiantes de transport et de stockage admissibles : de -20 à +60 °C.

- Transport par chariot élévateur :

Le chauffe-eau thermodynamique doit être monté sur une palette pour le transport par chariot élévateur. La vitesse de levage doit impérativement rester faible.

Le chauffe-eau thermodynamique est plus lourd à l'avant et doit être maintenu afin d'éviter le basculement.

Installer le chauffe-eau thermodynamique sur une surface parfaitement plane.

- Transport manuel :

Utiliser la partie inférieure de la palette.

Utiliser des cordages et des sangles de transport. Passer les cordages et les sangles autour de l'enveloppe du réservoir et les fixer sur les mamelons des conduits.

i Ne jamais dépasser la position d'inclinaison maximale autorisée de 45° (Voir schéma).

Si le transport en position inclinée s'avère inévitable, alors le chauffe-eau thermodynamique (commutateur "pompe à chaleur") devra être remis en service au plus tôt une heure après sa mise en place.

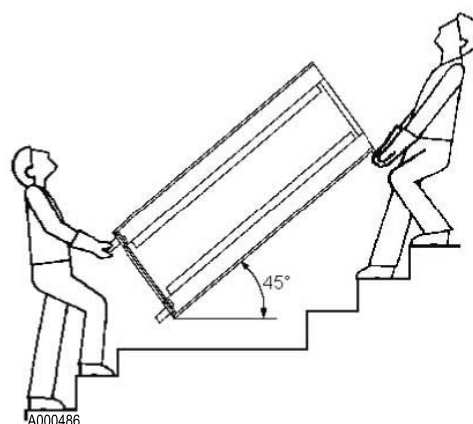

⚠ Le capot de l'appareil ne peut être utilisé pour les opérations de transport. Le capot n'est pas en mesure de supporter des contraintes élevées !

■ Implantation

- Placer l'appareil :
 - dans une ambiance ne contenant ni solvants ni poussières
 - dans un local à l'abri du gel
 - sur un socle pour faciliter le nettoyage du local
- Isoler les tuyauteries.

3 Description technique

3.1 Caractéristiques techniques

| Modèle | | OCETD 300 EH | OCETD 300 E |
|---|-------------------|------------------|------------------|
| Capacité | l | 290 | 300 |
| Puissance (Pompe à chaleur)* | W | 1870 | 1870 |
| Puissance électrique absorbée (Pompe à chaleur)* | W | 550 | 550 |
| COP selon EN 255-3 | | 3.4 | 3.4 |
| Puissance résistance électrique | W | 1500 | 1500 |
| Tension d'alimentation | V | 230V (Monophasé) | 230V (Monophasé) |
| Disjoncteur | A | 16 | 16 |
| Surface de l'échangeur | m ² | 1.45 | - |
| Temps de chauffe (15-60°C) | h | 9 | 9 |
| Consommation d'entretien à ΔT 35°C | kWh/24h | 1.13 | 1.13 |
| Niveau sonore à 1 m | dBA | 53 | 53 |
| Débit d'air | m ³ /h | 450 | 450 |
| Pression d'air disponible | Pa | 100 | 100 |
| Longueur maximale du raccordement air Ø160 | m | 10 | 10 |
| Fluide frigorigène R 134 A | kg | 1 | 1 |
| Poids (à vide) | kg | 125 | 110 |

* Valeur moyenne pour une chauffe de 10 à 45°C avec une température d'entrée d'air de 15°C.

3.2 Principaux composants

- La cuve, en acier de qualité, est revêtue intérieurement d'un émail vitrifié de qualité alimentaire qui la protège de la corrosion et préserve toutes les qualités de l'eau sanitaire.
- Anode en magnésium
- Pompe à chaleur air / eau
- Résistance électrique
- L'échangeur de chaleur additionnel (pour OCETD 300 EH uniquement)

3.3 Principe de fonctionnement

Le chauffe-eau thermodynamique est un ballon d'eau chaude pouvant être réchauffé par :

- La pompe à chaleur
- La résistance électrique
- L'échangeur de chaleur additionnel (OCETD 300 EH).

■ Fonctions de la résistance électrique :

- **Réchauffage complémentaire**

L'utilisation de la résistance en mode manuel raccourcit de moitié environ le temps de réchauffement.

- **Protection antigel**

Si la température de l'air aspiré baisse en-deçà de 8 °C, la résistance électrique se met en marche automatiquement et chauffe l'eau jusqu'à la température eau chaude théorique réglée.

- **Réchauffage de secours**

En cas de défaillance de la pompe à chaleur, il est possible d'assurer la production d'eau chaude à l'aide de la résistance électrique.

- **Température d'eau plus élevée**

Lorsque la température réglée pour l'eau chaude est supérieure à la température que peut atteindre la pompe à chaleur (60 °C environ), il est possible, à l'aide de la résistance électrique, d'augmenter cette dernière à une valeur maximale de 85 °C.

i Lorsque la température d'eau chaude souhaitée est supérieure à 60 °C, la pompe à chaleur s'arrête et la préparation de l'eau chaude s'effectue exclusivement par le biais de la résistance électrique.

4 Installation

4.1 Colisage

| | OCETD 300 EH | OCETD 300 E |
|---------------------------|--------------|-------------|
| Colis OCETD | EH 94 | EH 150 |
| Options | | |
| Manchon d'adaptation Ø160 | EH 76 | EH 76 |
| Coude 90° Ø160 | EH 77 | EH 77 |

4.2 Montage

4.2.1 Implantation

■ Lieu d'implantation

⚠ Attention :

- Installer le chauffe-eau thermodynamique dans une pièce sèche et à l'abri du gel.
Température de l'air ambiant ou de l'air aspiré par la pompe à chaleur, pour un fonctionnement optimal : de 15 à 35 °C.
- Ne pas installer le chauffe-eau thermodynamique dans des locaux exposés à du gaz, des vapeurs ou des poussières.
- Une bonne isolation thermique vis-à-vis des espaces habitables adjacents est recommandée.
- Un écoulement d'eau (avec siphon) doit obligatoirement être disponible pour les condensats générés par le fonctionnement.
- L'air aspiré ne doit en aucun cas être poussiéreux.
- Le socle doit impérativement présenter une résistance à la charge suffisante. Le poids du chauffe-eau thermodynamique rempli d'eau est de 410 kg environ.

Prévoir une distance minimale de 0.6 m sur tous les côtés de l'appareil et une hauteur de pièce minimale de 2.5 m environ pour le fonctionnement sans conduites d'air.

Respectez impérativement les distances minimales (Voir schéma).

Dans le cas des pièces de faible hauteur (inférieure à 2.5 m), l'option coude avec le manchon d'adaptation pour l'air soufflé doit obligatoirement être mise en place (Colis EH76 et EH77).

Le soufflage d'air doit être le plus possible éloigné de l'aspiration de l'appareil.

■ Déballage

- Démontez par la face inférieure de la palette les trois vis d'arrêt de transport (M12 – Les vis relient la palette à l'appareil).
- Retirez la palette et montez les trois pieds d'ajustage (M12 – Pieds d'ajustage fournis).
- Mettre en place le chauffe-eau thermodynamique et le mettre d'aplomb en ajustant les pieds de l'appareil.
Serrer solidement les contre-écrous sur les pieds d'ajustage de l'appareil.

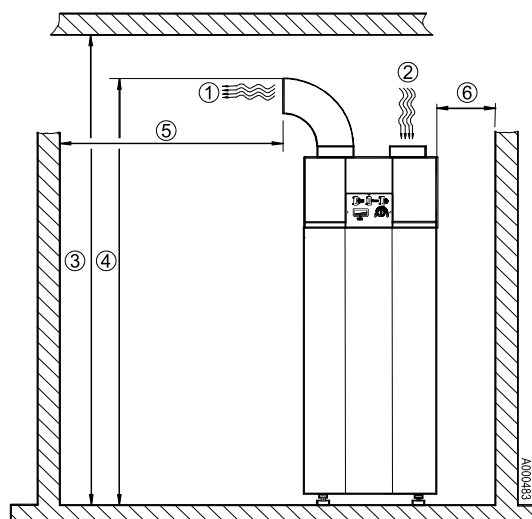

- ① Air soufflé
- ② Air aspiré
- ③ Sans coude pour l'air soufflé - Minimum : 2.5 m
- ④ 2 m (environ)
- ⑤ La distance minimale entre la sortie d'air et le mur est de 1.2 m
- ⑥ 0.6 m

4.2.2 Dimensions principales

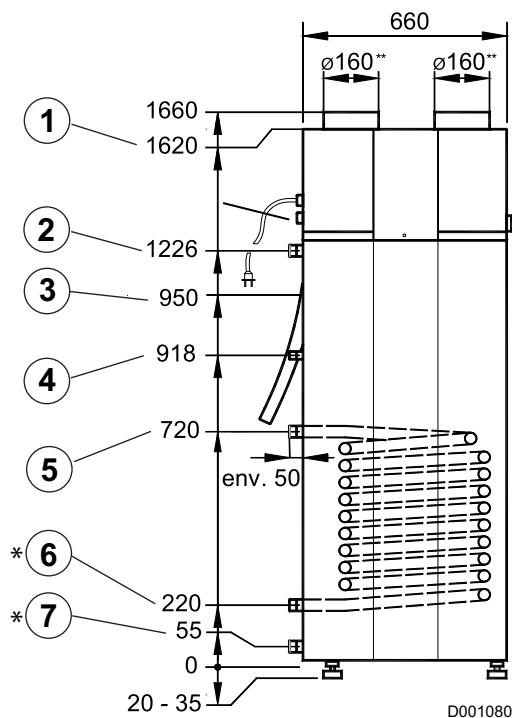

- ① Introduction sonde pour échangeur de chaleur
 - ② Sortie eau chaude sanitaire (R1")
 - ③ Tuyau d'évacuation des condensats
 - ④ Entrée bouclage eau chaude sanitaire (R3/4")
 - ⑤ Entrée de l'échangeur (T1")
 - ⑥ Sortie de l'échangeur (R1")
 - ⑦ Entrée eau froide sanitaire (R1")
- * Uniquement OCETD 300 EH
 ** Diamètre nominal
 Pieds réglables

4.3 Raccordement hydraulique

- OCETD 300 EH : Avant de procéder aux raccordements hydrauliques du circuit chauffage et de l'échangeur du préparateur eau chaude sanitaire, il est indispensable de rincer ces circuits pour évacuer toutes particules qui risqueraient d'endommager certains organes (soupape de sécurité, pompes, clapets...).
- Aucun organe de sectionnement ne doit se trouver entre la soupape ou le groupe de sécurité et le ballon.
 La conduite d'écoulement de la soupape ou du groupe de sécurité ne doit pas être obturée.
 Si la pression d'alimentation dépasse 80 % du tarage de la soupape ou du groupe de sécurité (ex : 5.5 bar pour un groupe de sécurité taré à 7 bar), un réducteur de pression doit être implanté en amont du préparateur ECS.
 Implanter le réducteur de pression en aval du compteur d'eau de manière à avoir la même pression dans toutes les conduites de l'installation.
- Prévoir une évacuation d'eau dans la chaufferie ainsi qu'un "entonnoir-siphon" pour le groupe de sécurité
- Réaliser le raccordement à l'eau froide. Respecter les normes en vigueur dans le pays.

⚠ Conformément aux règles de sécurité, il est obligatoire de monter une soupape de sécurité plombée sur l'entrée d'eau froide sanitaire du préparateur. Le tarage de cette soupape est généralement de 7bar. Néanmoins, les caractéristiques techniques de notre préparateur lui permettent de fonctionner, si nécessaire, avec une soupape tarée à 10bar. Dans tous les cas, nous préconisons les groupes de sécurité hydrauliques à membrane portant la marque NF.

⚠ Si la tuyauterie de distribution est en cuivre, poser un manchon en acier, en fonte ou en matière isolante entre la sortie eau chaude du ballon et la tuyauterie pour éviter toute corrosion sur le raccordement.

■ Raccordement à des capteurs solaires (OCETD 300 EH)

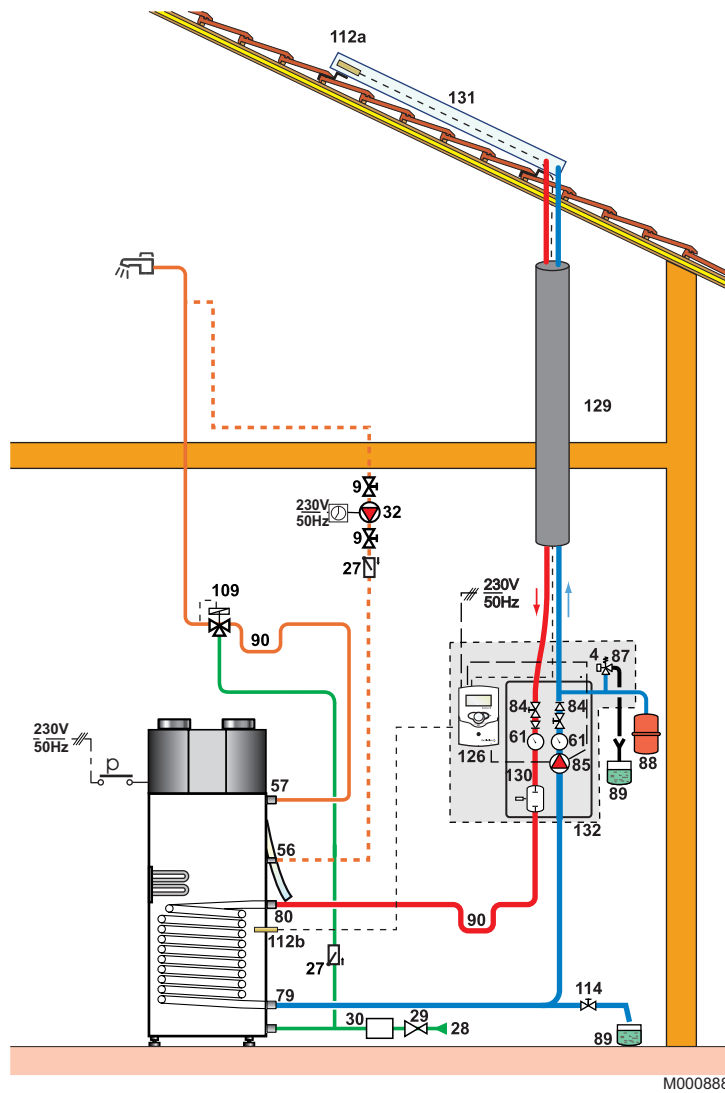

M000888

- | | | | |
|-----|---|-------|---|
| 4. | Manomètre | 87. | Soupape de sécurité tarée et plombée à 6 bar |
| 9. | Vanne de sectionnement | 88. | Vase d'expansion solaire |
| 27. | Clapet anti-retour | 89. | Réceptacle pour fluide caloporteur |
| 28. | Entrée eau froide sanitaire | 90. | Lyre anti-thermosiphon (= 10 x Ø Tube) |
| 29. | Réducteur de pression | 109. | Mitigeur thermostatique |
| 30. | Groupe de sécurité taré et plombé à 7 bar | 112a. | Sonde capteur solaire |
| 32. | Pompe de bouclage ECS | 112b. | Sonde ECS solaire |
| 56. | Retour boucle de circulation ECS | 114. | Dispositif de remplissage et de vidange du circuit primaire solaire |
| 57. | Sortie eau chaude sanitaire | 126. | Régulation solaire |
| 61. | Thermomètre | 129. | Duo-Tube |
| 79. | Sortie primaire de l'échangeur solaire du préparateur ECS | 130. | Dégazeur à purge manuelle |
| 80. | Entrée primaire de l'échangeur solaire du préparateur ECS | 131. | Capteurs solaires |
| 84. | Robinet d'arrêt avec clapet antiretour déverrouillable | 132. | Station solaire complète avec régulation solaire |
| 85. | Pompe circuit primaire solaire | | |

⚠ Limiter la température d'eau chaude sanitaire à 85°C.

■ Raccordement à une chaudière (OCETD 300 EH)

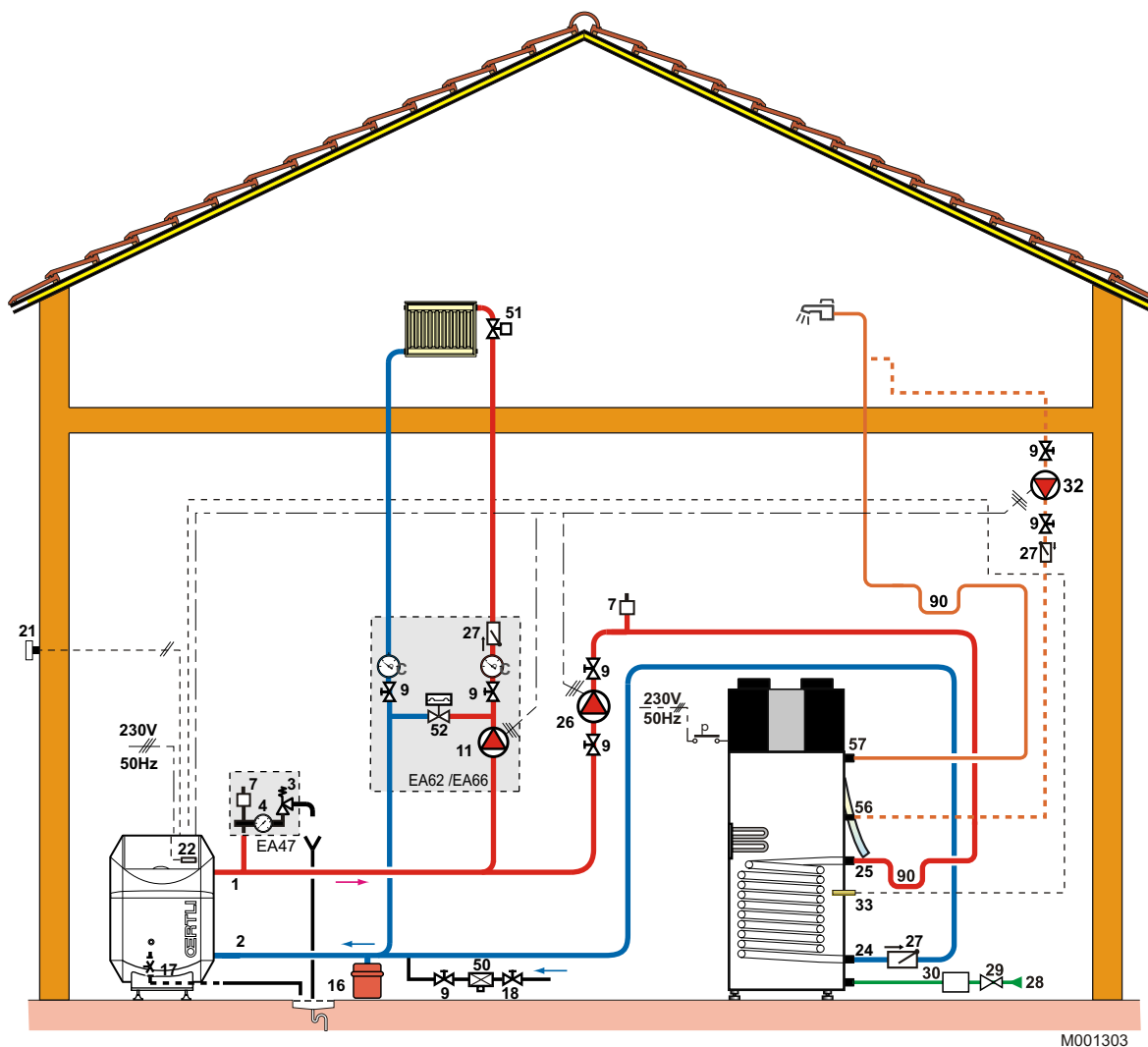

M001303

- | | | | |
|-----|---|-----|----------------------------------|
| 1. | Départ chauffage | 28. | Entrée eau froide sanitaire |
| 2. | Retour chauffage | 29. | Réducteur de pression |
| 3. | Soupape de sécurité 3 bar | 30. | Groupe de sécurité taré à 7 bar |
| 4. | Manomètre | 32. | Pompe de bouclage ECS |
| 7. | Purgeur automatique | 33. | Sonde ECS |
| 9. | Vanne de sectionnement | 50. | Disconnecteur |
| 11. | Pompe chauffage | 51. | Robinet thermostatique |
| 16. | Vase d'expansion | 56. | Retour boucle de circulation ECS |
| 17. | Robinet de vidange | 57. | Sortie eau chaude sanitaire |
| 18. | Remplissage du circuit chauffage | 90. | Lyre anti-thermosiphon |
| 21. | Sonde extérieure | | |
| 22. | Sonde chaudière | | |
| 24. | Entrée primaire de l'échangeur du préparateur ECS | | |
| 25. | Sortie primaire de l'échangeur du préparateur ECS | | |
| 26. | Pompe de charge | | |
| 27. | Clapet anti-retour | | |

4.4 Raccordement électrique

Le chauffe-eau est livré précâblé.

L'alimentation électrique se fait par câble de raccordement au secteur (~230 V, 50 Hz) et prise électrique.

La prise électrique doit toujours rester accessible.

OCETD 300 EH (avec échangeur de chaleur)

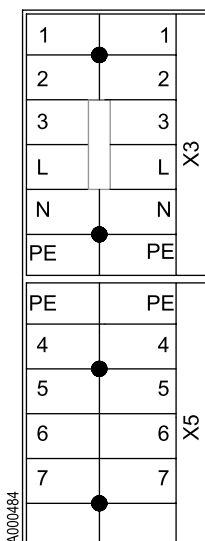

(X3 – uniquement câblage interne)

X5 (4 + 5) Bornier : Contact libre de potentiel pour commande d'un deuxième générateur de chaleur

X5 (6 + 7) Bornier pour forçage externe de la résistance électrique (Optionnel)

OCETD 300 E

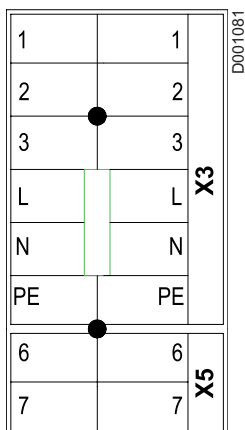

(X3 – uniquement câblage interne)

X5 (6 + 7) Bornier pour forçage externe de la résistance électrique (Optionnel)

■ Schéma de câblage - OCETD 300 EH

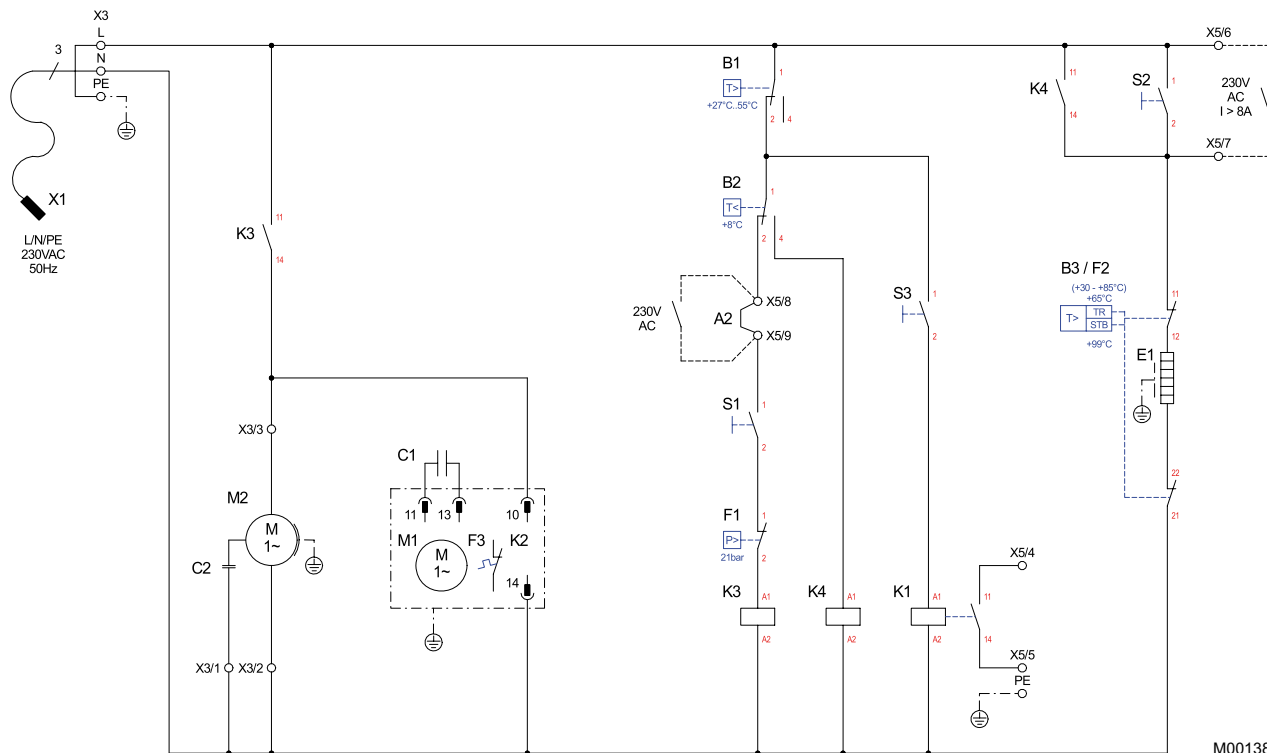

M001384

- | | |
|--|---|
| A2 Pont de câble externe - lorsqu'un blocage est requis, retirer le pont (contact ouvert = PAC bloquée) | K3 Relais (Pressostat HP) -F1 |
| B1 Thermostat (PAC) | K4 Relais résistance |
| B2 Thermostat d'air ambiant | M1 Compresseur |
| B3 Thermostat de régulation - E1 | M2 Ventilateur |
| C1 Condensateur de démarrage du compresseur - M1 | S1 Interrupteur pompe à chaleur (Marche / Arrêt) |
| C2 Condensateur du ventilateur - M2 | S2 Interrupteur résistance électrique (Marche / Arrêt) |
| E1 Résistance électrique | S3 Interrupteur échangeur de chaleur (Marche / Arrêt) |
| F1 Pressostat HP | X1 Fiche d'alimentation secteur |
| F2 Thermostat de limiteur de sécurité résistance électrique - E1 | X2 Bornier commande |
| F3 Klixon compresseur - M1 | X3 Bornier interne |
| K1 Relais pompe (externe) | X5 Bornier alimentation / Contact sans potentiel |
| K2 Relais de démarrage compresseur - M1 | |

■ Schéma de câblage - OCETD 300 E

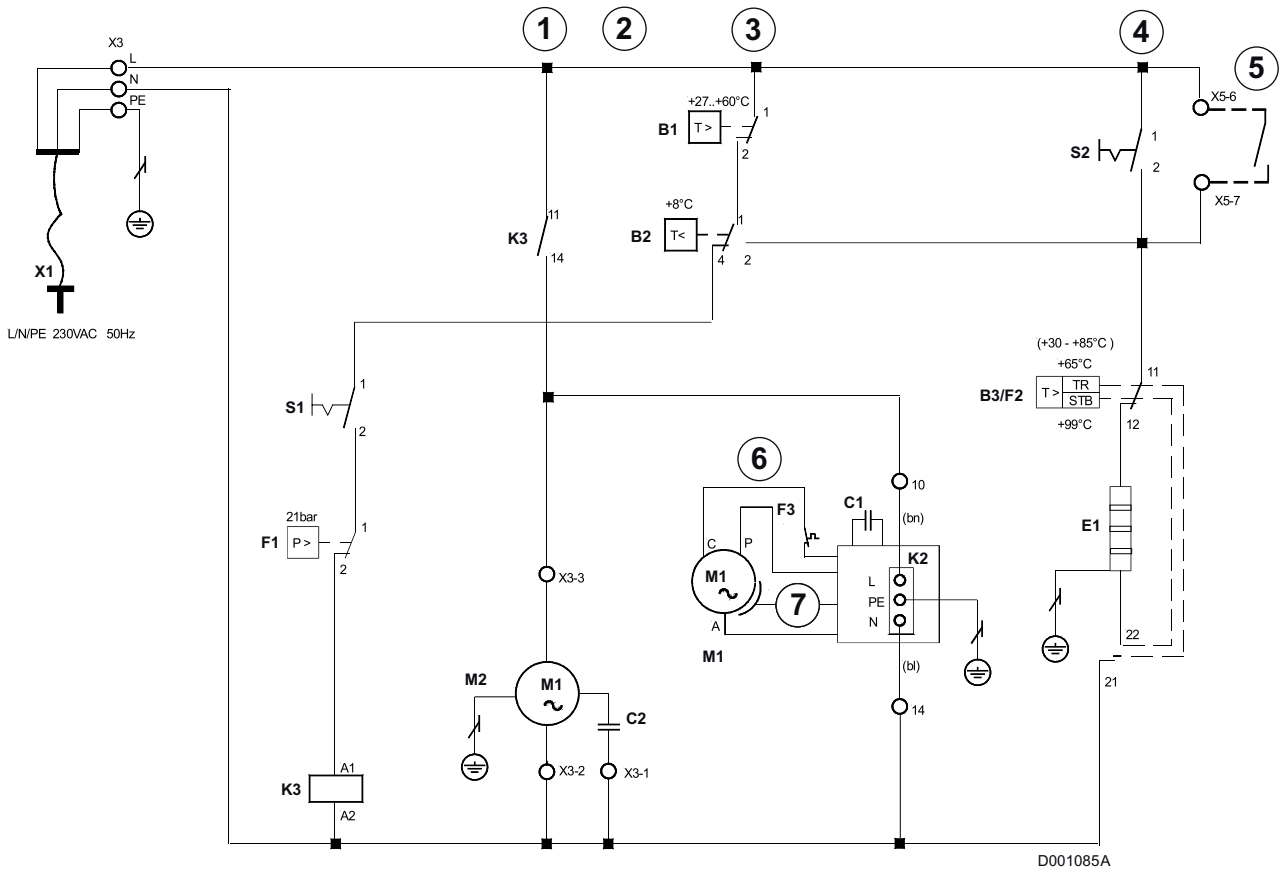

| | |
|-----------|---|
| B1 | Thermostat (PAC) |
| B2 | Thermostat d'air ambiant |
| B3 | Thermostat de régulation - E1 |
| C1 | Condensateur de démarrage du compresseur - M1 |
| C2 | Condensateur du ventilateur - M2 |
| E1 | Résistance électrique |
| F1 | Pressostat HP |
| F2 | Thermostat de limiteur de sécurité résistance électrique - E1 |
| F3 | Klixon compresseur - M1 |
| K1 | Relais pompe (externe) |
| K2 | Relais de démarrage compresseur - M1 |
| K3 | Relais (Pressostat HP) - F1 |
| K4 | Relais résistance |
| M1 | Compresseur |
| M2 | Ventilateur |

| | |
|-----------|---|
| S1 | Interrupteur pompe à chaleur (Marche / Arrêt) |
| S2 | Interrupteur résistance électrique (Marche / Arrêt) |
| S3 | Interrupteur échangeur de chaleur (Marche / Arrêt) |
| X1 | Fiche d'alimentation secteur |
| X2 | Bornier commande |
| X3 | Bornier interne |
| X5 | Bornier alimentation / Contact sans potentiel |
| ① | Ventilateur |
| ② | Pompe à chaleur |
| ③ | Compresseur |
| ④ | Cartouche chauffante |
| ⑤ | Contact libre de potentiel pour commande cartouche chauffante 230 V AC ; 8 A (minimum) |
| ⑥ | Noir |
| ⑦ | Vert / Jaune |

4.5 Dispositifs de sécurité et de régulation

■ Pressostat haute pression (HP)

Le pressostat haute pression protège la pompe à chaleur des pressions de service élevées dans le circuit frigorifique.

Le pressostat haute pression arrête la pompe à chaleur dans le cas d'une anomalie de fonctionnement.

La remise en service de la pompe à chaleur s'effectue automatiquement après la baisse de pression dans le circuit frigorifique.

■ Limiteur de température de sécurité (STB) pour la résistance

Le limiteur de température de sécurité protège l'installation d'eau chaude des températures trop élevées.

La résistance s'arrête en cas de dépassement de la valeur de commutation (99 °C).

La remise en marche de la résistance ne devient possible qu'une fois que la température de l'eau chaude a baissé à une valeur inférieure ou égale à 90 °C et que le bouton de réinitialisation a été actionné (Seul un professionnel qualifié est autorisé à intervenir sur l'appareil et l'installation).

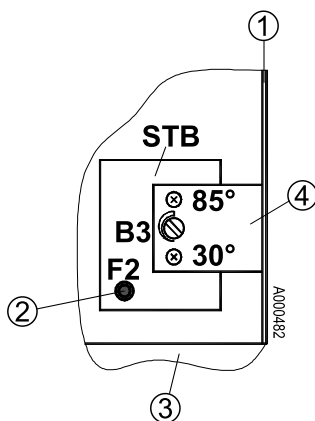

- ① Paroi de séparation
- ② Bouton de réinitialisation
- ③ Tableau de commande
- ④ Bouton de réglage du thermostat

■ Thermostat de la résistance électrique

Le thermostat de la résistance électrique régule la température de l'eau chaude. La température est réglée à une valeur de 65 °C au départ d'usine.

Il est possible de modifier le réglage de la température en utilisant des outils appropriés.

Seul un professionnel qualifié peut effectuer le réglage.

Mode automatique : L'eau est chauffée par la résistance jusqu'à la température de consigne.

Mode manuel : L'eau est chauffée jusqu'à la température maximale de consigne du thermostat de la résistance.

La résistance peut éventuellement être activée par un contact externe.

■ Régulation de la pompe à chaleur

Le paramétrage du niveau de température souhaité s'effectue par le biais du bouton rotatif de réglage de la température d'eau disposé sur le panneau de commande. La PAC fonctionne jusqu'à ce que la consigne soit atteinte et tant que la température d'air est supérieure à 8°C.

■ Thermostat d'air ambiant

Le thermostat mesure la température de l'air à l'entrée de la pompe à chaleur. Si la valeur mesurée n'atteint pas la valeur de commutation de $8 \pm 1.5^\circ\text{C}$, la préparation de l'eau chaude passe alors automatiquement du mode pompe à chaleur au mode résistance électrique.

■ Circuit frigorifique (Principe de fonctionnement de la pompe à chaleur)

Le circuit frigorifique est un circuit fermé, dans lequel le fluide frigorigène R134a joue le rôle d'un vecteur d'énergie.

La chaleur de l'air aspiré est délivrée au fluide frigorigène, dans l'échangeur à lamelles, à une température d'évaporation basse.

Le fluide frigorigène est aspiré sous forme de vapeur par un compresseur qui le porte à une pression et une température plus élevées et l'envoie au condenseur dans lequel la chaleur soustraite dans l'évaporateur ainsi qu'une partie de l'énergie absorbée par le compresseur sont cédées à l'eau.

La pression élevée de condensation est ramenée par un détendeur thermostatique au niveau d'une pression d'évaporation.

Le fluide frigorigène peut à nouveau soustraire, dans l'évaporateur, la chaleur contenue dans l'air aspiré.

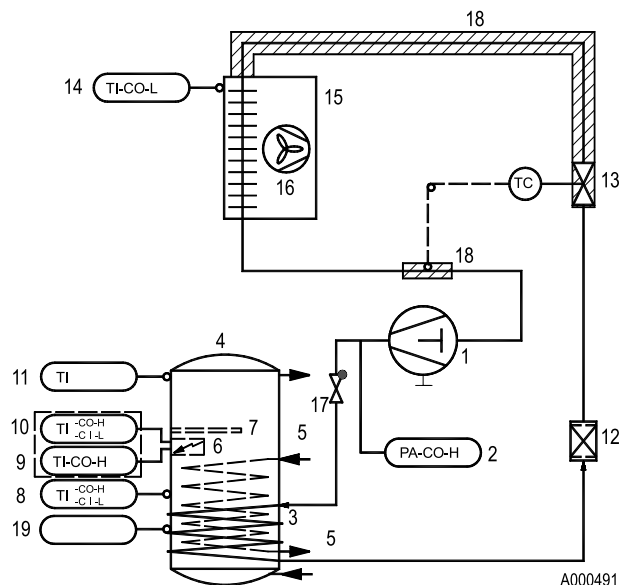

1. Compresseur
2. Pressostat HP
3. Condenseur
4. Ballon ECS
5. Echangeur de chaleur *
6. Résistance électrique
7. Anode de protection contre la corrosion
8. Régulateur de température (PAC)
9. Thermostat limiteur
10. Régulateur de température (Résistance électrique)
11. Affichage de la température
12. Filtre déshydrateur
13. Détendeur thermostatique
14. Thermostat d'air ambiant
15. Evaporateur
16. Ventilateur
17. Clapet anti-retour
18. Isolation
19. Doigt de gant

* Uniquement OCETD 300 EH

5 Mise en service



- Toutes les installations des circuits d'eau, d'air et électrique doivent avoir été effectuées correctement et intégralement.
- Rincer le circuit sanitaire et remplir le préparateur par le tube d'entrée eau froide.
- Remplir le circuit d'eau chaude par le biais d'un raccord extérieur.
- Purger l'air de l'installation en partie haute par l'ouverture d'un ou plusieurs purgeurs.
- Effectuer un contrôle d'étanchéité eau.
- Mettre l'installation sous tension.
- Mettre en marche l'interrupteur "pompe à chaleur".
- Régler la température d'eau chaude souhaitée en continu (jusqu'à 60°C) au moyen du bouton de réglage de température. La température souhaitée n'est atteinte qu'au bout d'un certain temps.

5.1 Tableau de commande

Affichage température eau chaude sanitaire

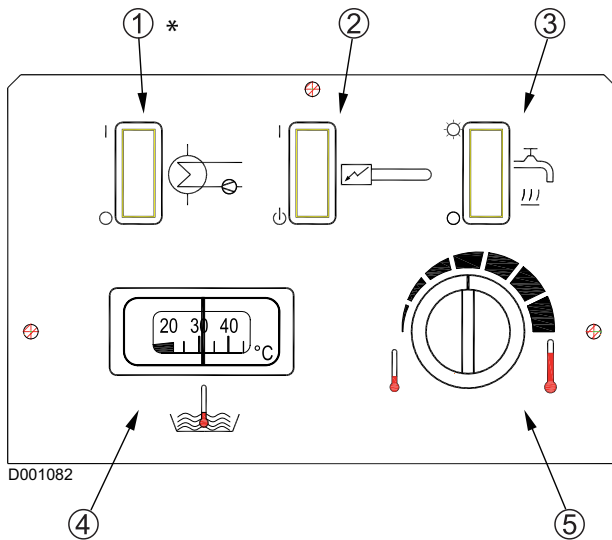
Le thermomètre mesure la température de l'eau chaude dans la partie supérieure du réservoir. L'indicateur est logé dans le panneau de commande.



- ① Interrupteur : "Echangeur de chaleur". * Uniquement OCETD 300 EH
Position I : Possibilité d'activer le deuxième générateur de chaleur.
- ② Interrupteur : "Résistance électrique".
Position I : La résistance est activée en permanence.
Position  : La résistance est en mode automatique.
- ③ Interrupteur : "Pompe à chaleur"
Position  : La pompe à chaleur est arrêtée.
Position  : La pompe à chaleur est en mode automatique
- ④ Indication de la température.
- ⑤ Bouton de réglage : Température eau chaude sanitaire.
Butée à gauche : Température d'eau mini.
Butée à droite : Température d'eau maxi.

■ Régulateur de température (Eau Chaude Sanitaire)

Régler la température d'eau chaude souhaitée en continu (jusqu'à 60°C) au moyen du bouton de réglage de température. La pompe à chaleur se met en marche si la température dans le ballon d'eau chaude est inférieure à la valeur théorique réglée pour la température de l'eau chaude. (Pompe à chaleur : Placer l'interrupteur Marche/Arrêt sur position Marche).

Lorsque la température d'eau chaude souhaitée est supérieure à 60 °C, la pompe à chaleur s'arrête et la préparation de l'eau chaude s'effectue exclusivement par le biais de la résistance électrique.

Economies d'énergie :

- Pour obtenir un COP élevé et des pertes à l'arrêt réduites, fixer une température d'eau chaude inférieure ou égale à 45 °C.
- Afin de garantir un fonctionnement optimal du compresseur et une réduction de la durée de ses arrêts, éviter d'enclencher et de désenclencher à plusieurs reprises la pompe à chaleur.

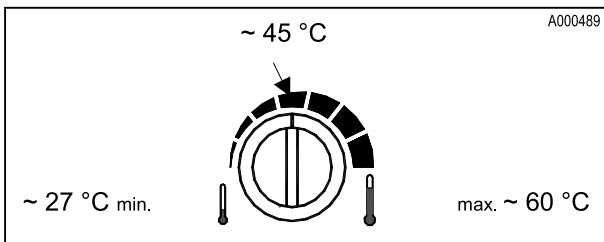

■ Interrupteur : "Pompe à chaleur"

La pompe à chaleur se met en marche si son interrupteur est placé sur la position ☀.

Si la température de l'eau chaude baisse en deçà de la valeur de réglage, la pompe à chaleur entre en fonction jusqu'à ce que l'eau chaude atteigne la température souhaitée.

■ Interrupteur : "Résistance électrique"

L'interrupteur "résistance électrique" permet de mettre en marche la résistance de 1.5 kW dans le cas où l'on souhaite une température d'eau chaude supérieure à 60 °C.

Si l'interrupteur "résistance électrique" est sur la position "I", le contenu du réservoir sera chauffé jusqu'à la température maximale du thermostat (Réglage d'usine : 65 °C).

Pour les températures d'eau chaude supérieures à 60 °C, la préparation de l'eau chaude s'effectuera exclusivement par le biais de la résistance.

Il est possible d'activer la résistance de l'extérieur (Option). Si l'interrupteur "résistance électrique" se trouve sur la position "U" (mode automatique), l'eau chaude est chauffée jusqu'à la température réglée sur le bouton de réglage de l'eau chaude sanitaire.

Indication : régulateur de la résistance électrique

Le régulateur de la résistance électrique est un deuxième dispositif de régulation fonctionnant indépendamment du régulateur d'eau chaude. La température de consigne d'usine, de 65 °C, peut être modifiée par un personnel technique qualifié.

■ Interrupteur : "Echangeur de chaleur" (Uniquement OCETD 300 EH)

L'actionnement de l'interrupteur permet la charge par l'échangeur de chaleur externe. La préparation de l'eau chaude (par exemple en hiver) peut s'effectuer à l'aide d'un deuxième générateur de chaleur (chaudière, installation solaire, etc.). Le deuxième générateur doit être raccordé électriquement.

La régulation de la température d'eau chaude s'effectue par le biais du régulateur de température de la pompe à chaleur.

■ Relais de commande de charge par l'échangeur thermique (Uniquement OCETD 300 EH)

Relais avec contact libre de potentiel pour la commande d'appareils complémentaires (pompes, vannes magnétiques, etc.) dans le cas d'un raccordement avec un deuxième générateur de chaleur. Le contact du relais est fermé lorsque l'interrupteur "échangeur thermique" est activé et à la fois en demande de préparation "d'eau chaude" (régulateur de température ECS).

■ Montage de la sonde de température de l'échangeur de chaleur (Uniquement OCETD 300 EH)



Doigt de gant pour sonde de température externe : La partie arrière du chauffe-eau thermodynamique comporte un tube vertical. Le tube vertical de diamètre 12 mm accueille la sonde de température externe.

① La paroi arrière comporte un passage de câble.

6 Contrôle et entretien

⚠ Avant l'ouverture du chauffe-eau thermodynamique, mettre ce dernier hors tension et faire attention au ventilateur qui marche encore par inertie !

- La pompe à chaleur ne nécessite presque pas de maintenance. Quelques jours après la mise en service de l'appareil impérativement contrôler visuellement la présence éventuelle de fuites sur le système d'eau ou d'un éventuel bouchage de l'écoulement de l'eau de condensation.
- Aucune maintenance n'est nécessaire sur le circuit frigorifique du chauffe-eau thermodynamique.
- Pour le nettoyage du chauffe-eau thermodynamique, utiliser exclusivement un torchon humide avec une petite quantité de solution savonneuse.

⚠ Ne permettre en aucun cas l'accès de l'eau aux éléments de commande. Avant le début de tout nettoyage, débrancher la fiche d'alimentation au secteur ou mettre l'appareil hors tension.

■ Circuit hydraulique

Le contrôle du circuit d'eau se limite aux filtres installés éventuellement par le client et aux fuites éventuelles.

Nettoyer et, le cas échéant, remplacer les filtres.

Contrôler la présence de saletés sur le joint monté à l'extrémité du tuyau flexible d'écoulement des condensats. Remplacer le joint (si nécessaire).

■ Aéraulique

Les travaux de maintenance se limitent au nettoyage de l'évaporateur en fonction des nécessités ou suivant des intervalles réguliers.

⚠ Risque de blessures sur les lamelles à arêtes vives. Ne pas déformer ou endommager les lamelles !

Dans le cas de l'utilisation d'un filtre à air, contrôler la présence de saleté sur ce dernier. Nettoyer ou remplacer le filtre (si nécessaire).

■ Anode en magnésium

L'anode en magnésium doit être vérifiée au moins tous les 2 ans. A partir de la première vérification et compte tenu de l'usure de l'anode, il faut déterminer la périodicité des contrôles suivants.

L'anode peut être contrôlée selon l'une des deux méthodes suivantes :

- ▶ Contrôle visuel

L'anode doit être remplacée si son diamètre est inférieur à 15 mm (diamètre initial = 33 mm).

- ▶ Contrôle par mesure

- Débrancher le fil de masse de l'anode.
- Mesurer le courant entre la cuve et l'anode. Si le courant mesuré est inférieur à 0.1 mA, l'anode est à remplacer.

Si l'anode doit être remplacée, procéder comme indiqué ci-après.

En cas de remplacement de l'anode magnésium, il faudra vider l'eau du ballon par le biais de la vanne de vidange prévue à cet effet.

⚠ Seul un professionnel qualifié est autorisé à intervenir sur l'appareil et l'installation.

Conformez-vous aux directives relatives à la prévention des accidents !

6.1 En cas de dérangement

6.1.1 Incidents et remèdes

■ La pompe à chaleur ne fonctionne pas !

Vérifier si :

- La fiche d'alimentation est introduite dans la prise,
- L'interrupteur est en position marche,
- L'installation est sous tension,
- La température de l'air aspiré est supérieure ou égale à 8 °C,
- La pompe à chaleur ne s'est pas arrêtée sous l'action du réglage de la température,
- La température de l'eau chaude a déjà atteint 60 °C ou est supérieure à cette valeur.

■ La pompe à chaleur s'arrête avant d'avoir atteint la température requise.

- Le débit d'air est obstrué.
Les condensats ne s'écoulent pas (**Présence d'eau sous l'appareil**).
- Le joint d'étanchéité installé à l'extrémité du tuyau flexible des condensats est sale ou bouché.
Nettoyez la vanne (Montage et démontage faciles).
- L'amenée d'air/ l'évacuation d'air est fortement réduite (conduite d'air bouchée / filtre à air encrassé).

Si le problème persiste, consulter l'installateur.

7 Fiche de maintenance

| N° | Date | Contrôles effectués | Remarques | Intervenant | Signature |
|----|------|---------------------|-----------|-------------|-----------|
| 1 | | | | | |
| 2 | | | | | |
| 3 | | | | | |
| 4 | | | | | |
| 5 | | | | | |
| 6 | | | | | |
| 7 | | | | | |
| 8 | | | | | |
| 9 | | | | | |
| 10 | | | | | |
| 11 | | | | | |
| 12 | | | | | |
| 13 | | | | | |
| 14 | | | | | |
| 15 | | | | | |
| 16 | | | | | |
| 17 | | | | | |

8 Pièces de rechange - OCETD 300 EH - OCETD 300 E

17/03/2010 - 300016490-002-B



Pour commander une pièce de rechange, indiquer le numéro de référence situé en face du repère désiré.

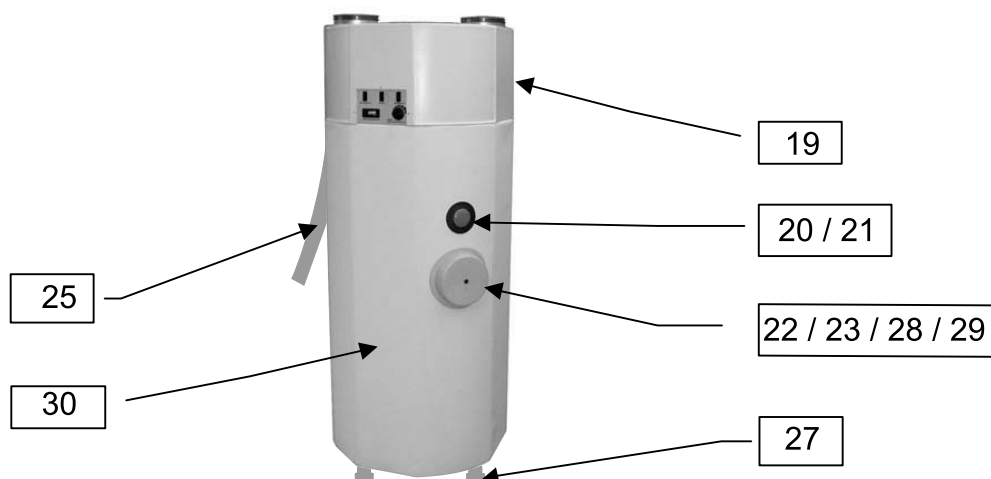
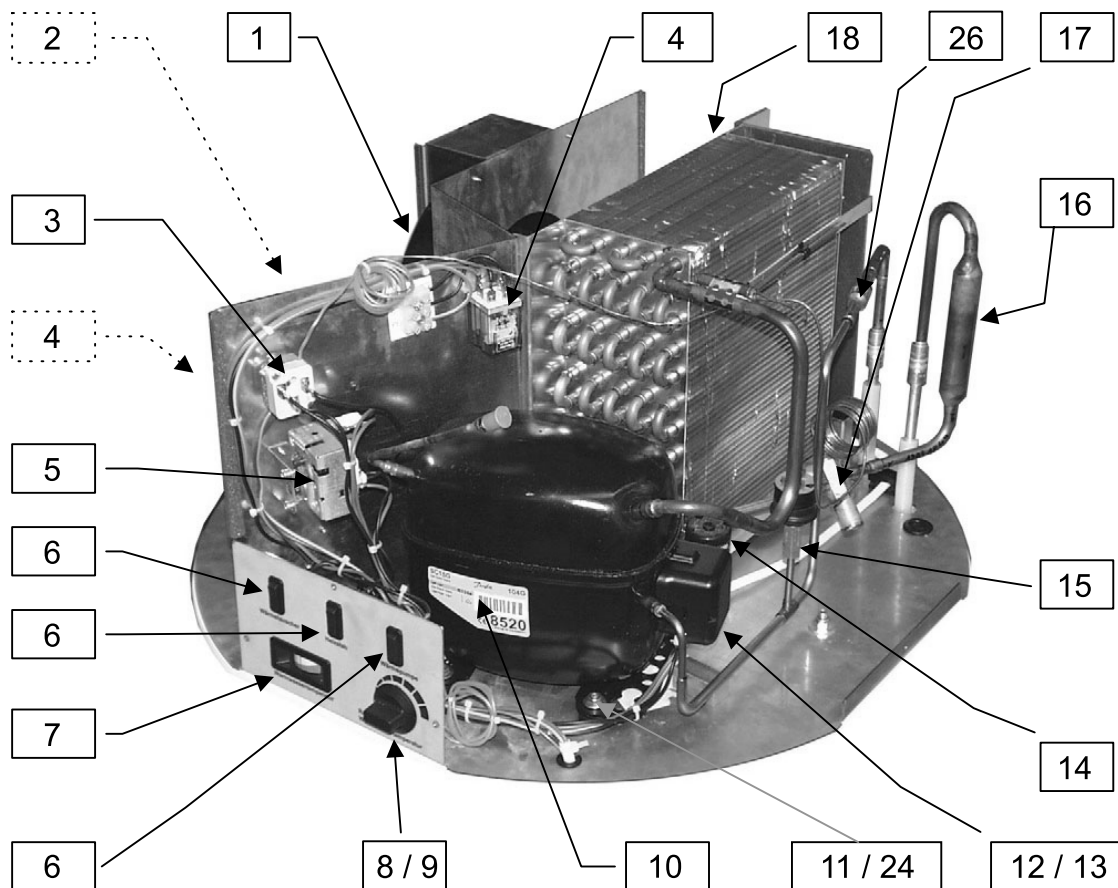

A000493

| Rep. | Référence | Désignation |
|------|-----------|--|
| 1 | 300012983 | Ventilateur |
| 2 | 300012984 | Condensateur 3.0 µF / 400 V |
| 3 | 300012985 | Thermostat 55.10304.020 |
| 4 | 300012986 | Relais |
| 5 | 300012987 | Thermostat de sécurité |
| 6 | 300012988 | Interrupteur à levier |
| 7 | 300012989 | Thermomètre |
| 7 | 300013010 | Thermomètre |
| 8 | 300013011 | Bouton de réglage |
| 9 | 300013012 | Thermostat |
| 10 | 300013013 | Compresseur SC15G |
| 11 | 300013014 | Vis CHC M6 |
| 12 | 300013015 | Capot compresseur |
| 13 | 300013016 | Relais démarrage |
| 14 | 300013017 | Condensateur de démarrage |
| 15 | 300013018 | Pressostat |
| 16 | 300013019 | Filtre déshydrateur |
| 17 | 300013020 | Détendeur TLE 2.0 / TLE-E0404 |
| 18 | 300013021 | Evaporateur |
| 19 | 300013022 | Capot supérieur (Noir) |
| 20 | 300013023 | Capot de protection (Anode) |
| 21 | 300013024 | Anode |
| 22 | 300013025 | Capot de protection (Tampon) |
| 23 | 300013026 | Résistance électrique |
| 24 | 300013027 | Tampon caoutchouc |
| 25 | 300013028 | Valve tuyau de condensation |
| 26 | 300013029 | Clapet anti-retour NRV 10 S |
| 27 | 300013040 | Pied réglable M12 |
| 28 | 300013041 | Joint (Elément chauffant) |
| 29 | 300013042 | Joint pour bride |
| 30 | 300013043 | Virole habillage (Couleur blanche) OCETD 300 EH |
| 30 | 300023708 | Virole habillage (Couleur blanche) OCETD 300 E |

Garanties

Vous venez d'acquérir l'un de nos appareils et nous vous remercions de la confiance que vous nous avez ainsi témoignée. Nous nous permettons d'attirer votre attention sur le fait que votre appareil gardera d'autant plus ses qualités premières qu'il sera vérifié et entretenu régulièrement. Votre installateur et tout notre réseau restent bien entendu à votre disposition.

■ Conditions de garantie

Votre appareil bénéficie d'une garantie contractuelle contre tout vice de fabrication à compter de sa date d'achat mentionnée sur la facture de l'installateur.

La durée de notre garantie est mentionnée dans notre catalogue tarif.

Notre responsabilité en qualité de fabricant ne saurait être engagée au titre d'une mauvaise utilisation de l'appareil, d'un défaut ou d'une insuffisance d'entretien de celui-ci, ou d'une mauvaise installation de l'appareil (il vous appartient à cet égard de veiller à ce que cette dernière soit réalisée par un professionnel qualifié). Nous ne saurions en particulier être tenus pour responsables des dégâts matériels, pertes immatérielles ou accidents corporels consécutifs à une installation non conforme :

- aux dispositions légales et réglementaires ou imposées par les autorités locales
- aux dispositions nationales, voire locales et particulières régissant l'installation
- à nos notices et prescriptions d'installation, en particulier pour ce qui concerne l'entretien régulier des appareils
- aux règles de l'art

Notre garantie est limitée à l'échange ou la réparation des seules pièces reconnues défectueuses par nos services techniques à l'exclusion des frais de main d'œuvre, de déplacement et de transport. Notre garantie ne couvre pas le remplacement ou la réparation de pièces par suite notamment d'une usure normale, d'une mauvaise utilisation, d'interventions de tiers non qualifiés, d'un défaut ou d'insuffisance de surveillance ou d'entretien, d'une alimentation électrique non conforme et d'une utilisation d'un combustible inapproprié ou de mauvaise qualité. Les sous-ensembles, tels que moteurs, pompes, vannes électriques, etc..., ne sont garantis que s'ils n'ont jamais été démontés.

■ France

Les dispositions qui précèdent ne sont pas exclusives du bénéfice au profit de l'acheteur de la garantie légale stipulée aux articles 1641 à 1648 du Code Civil.

■ Pologne

Les conditions de garantie sont indiquées sur la carte de garantie.

■ Suisse

L'application de la garantie est soumise aux conditions de vente, de livraison et de garantie de la société qui commercialise nos produits.

■ Belgique

Les dispositions qui précèdent concernant la garantie contractuelle ne sont pas exclusives du bénéfice le cas échéant au profit de l'acheteur des dispositions légales applicables en Belgique en matière de vices cachés.

■ Italie

La durée de notre garantie est indiquée sur le certificat livré avec l'appareil.

Notre responsabilité en qualité de fabricant ne saurait être engagée au titre d'une mauvaise utilisation de l'appareil, d'un défaut ou d'une insuffisance d'entretien de celui-ci, ou d'une mauvaise installation de l'appareil (il vous appartient à cet égard de veiller à ce que les opérations d'installation et d'entretien soient réalisées respectivement par un professionnel qualifié et par une société de service après vente).

Les droits établis par la Directive Européenne 99/44/CEE, transposée par le décret Législatif N° 24 du 2 février 2002 publiée sur le J.O. N° 57 du 8 mars 2002, restent valables.

■ Russie

Les dispositions qui précèdent n'excluent en rien les droits du consommateur, qui sont garantis par la loi de la Fédération de Russie au sujet des vices cachés.

Les conditions de garantie et les conditions d'application de la garantie sont indiquées sur le bon de garantie.

La garantie ne s'applique pas pour le remplacement ou la réparation de pièces d'usure suite à une utilisation normale. Parmi ces pièces, on compte les thermocouples, les gicleurs, les systèmes de contrôle et d'allumage de la flamme, les fusibles, les joints.

■ Turquie

En conformité avec la législation et la réglementation, la durée de vie du produit pour cet appareil est de 10 ans. Durant cette période, le fabricant et/ou le distributeur est tenu de fournir le service après-vente et les pièces de rechange.

■ Autres pays

Les dispositions qui précèdent ne sont pas exclusives du bénéfice le cas échéant au profit de l'acheteur des dispositions légales applicables en matière de vices cachés dans le pays de l'acheteur.

OERTLI THERMIQUE S.A.S.



Direction des Ventes France
Z.I. de Vieux-Thann
2, avenue Josué Heilmann • B.P. 50018
F-68801 Thann Cedex
☎ 03 89 37 00 84
☎ 03 89 37 32 74

Assistance Technique PRO

N° Indigo 0 825 825 636
0,15 € TTC / MN

☎ 03 89 37 69 35
✉ assistance.technique@oertli.fr

www.oertli.fr



OERTLI ROHLEDER WÄRMETECHNIK GmbH



Raiffeisenstraße 3
D-71696 MÖGLINGEN
☎ 07141 24 54 0 (Zentrale)
☎ 07141 24 54 40 (Ersatzteilwesen)
☎ 07141 24 54 88
✉ info@oertli.de

www.oertli.de

OERTLI DISTRIBUTION BELGIQUE N.V. S.A.



Park Raghenon
Dellingstraat 34
B-2800 MECHELEN
☎ 015 - 45 18 30
☎ 015 - 45 18 34
✉ info@oertli.be

www.oertli.be

WALTER MEIER (Klima Schweiz) AG WALTER MEIER (Climat Suisse) S.A.



Bahnstrasse 24
CH-8603 SCHWERZENBACH
☎ +41 (0) 44 806 44 24
ServiceLine +41 (0) 800 846 846
☎ +41 (0) 44 806 44 25
✉ ch.klima@waltermeier.com

www.waltermeier.com

Z.I. de la Veyre, St-Légier
CH-1800 VEVEY 1
☎ +41 (0) 21 943 02 22
ServiceLine +41 (0) 800 846 846
☎ +41 (0) 21 943 02 33
✉ ch.climat@waltermeier.com

www.waltermeier.com

© Droits d'auteur

Toutes les informations techniques contenues dans la présente notice ainsi que les dessins et schémas électriques sont notre propriété et ne peuvent être reproduits sans notre autorisation écrite préalable.

Sous réserve de modifications.

451902.66.70 FD9004

17/03/10



300016490-001-F

OERTLI THERMIQUE S.A.S.

Z.I. de Vieux-Thann
2, avenue Josué Heilmann • B.P. 50018
F-68801 Thann Cedex